

アルミ合金溶解の革新

Innovation of Aluminum Melting

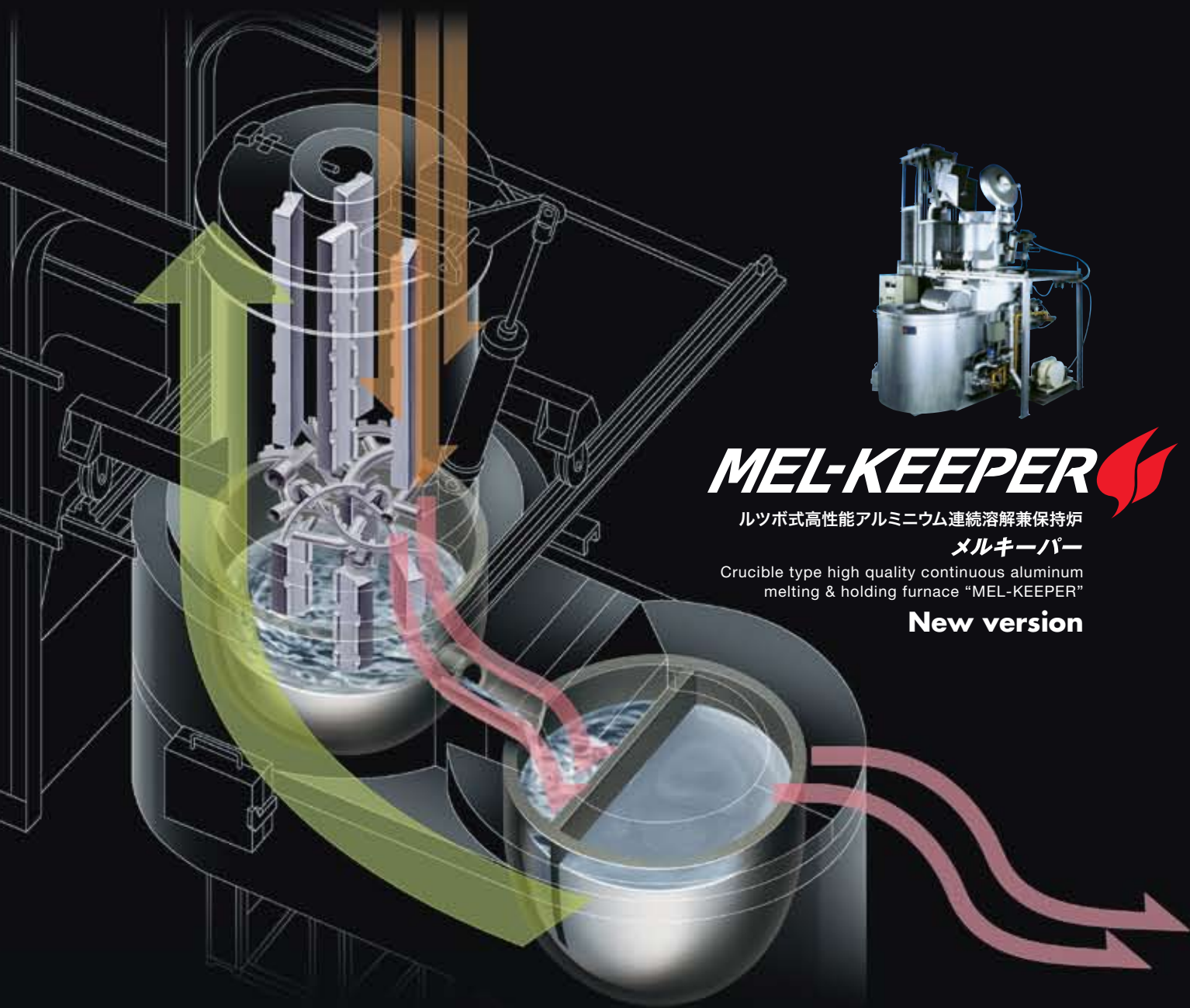

MEL-KEEPER

ルツボ式高性能アルミニウム連続溶解兼保持炉
メルキーパー

Crucible type high quality continuous aluminum
melting & holding furnace "MEL-KEEPER"

New version

世界初、アルミニウム溶解炉と保持炉を一体化

The world first : Unified aluminum melting & holding crucible furnace.

低温溶解、適温鑄造が可能で多品種の溶解に最適

Ideal for melting various aluminum alloys with lower temperature and casting at ideal temperature

- ▶ “世界初” アルミニウム溶解炉と保持炉を一体化、連続溶解・保持を実現
“The world first” Unified aluminum melting & holding crucible furnace.
This has realized continuous melting/holding in single crucible furnace.
- ▶ 「省エネ」「高歩留まり」「高品質」を同時にクリア
Realize “Energy Saving” “High Yield” “High Quality” at the same time.

参考構成図
(MK-200型(L1))/Reference

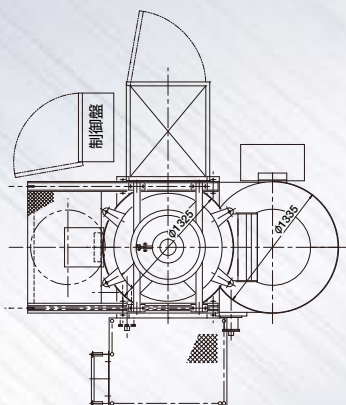

ニューバージョン:

従来型と比較し、さらに性能向上 (オプションを含む)

- ① 溶解室・保持室間の壁厚変更
▶ 効果▷ 温度低下の防止・溶解時間5分(計算値)短縮・掃除の簡易化
- ② 樋形状・材質変更
▶ 効果▷ 空気や介在物の巻き込み低減・酸化物の付着低減・強度向上
- ③ 炉筒・中間蓋間形状変更
▶ 効果▷ エネルギーロス低減・排ガス漏れ抑制・冷気吸込み抑制
- ④ 中間蓋内筒管補強
▶ 効果▷ 強度向上
- ⑤ 炉筒移動レール形状変更
▶ 効果▷ 炉筒移動の省力化
- ⑥ 作業台高さ変更
▶ 効果▷ 無理な作業体制の緩和・安全・作業環境
- ⑦ 省エネ型ルツボ採用
▶ 効果▷ 熱効率をさらに向上
- ⑧ 温度制御装置追加
▶ 効果▷ さらに省エネ

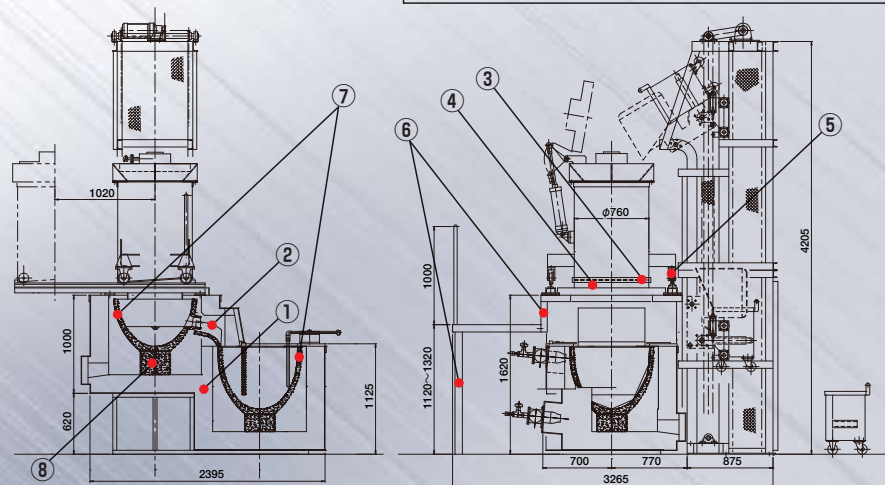

仕様 / Specifications

型式 Type	溶解能力 Melting Capacity	保持容量 Holding Capacity	溶解ルツボ Melting Crucible	保持ルツボ Holding Crucible
MK-100	100kg/hr	280kg	MK-M1-1	MK-K 1-A
MK-150	150kg/hr	280kg	MK-M3	MK-K 3-D
MK-200	200kg/hr	420kg	MK-M3	MK-K 6-J
MK-300	300kg/hr	570kg	MK-M3	MK-K 8-L
MK-350	350kg/hr	720kg	MK-M6	MK-K 9-T

MEL-KEEPER

ルツボ式高性能アルミニウム連続溶解兼保持炉
メルキーパー

Crucible type high quality continuous aluminum melting & holding furnace “MEL-KEEPER”

New version

黒鉛ルツボを使用して連続溶解を可能にしたコンパクトな手元炉です。タワー部とルツボ炉をドッキングした省エネ型で、メタルロスの少ない高品質のアルミ溶湯が得られ、温度管理が容易です。さらに定期炉修が不要で、ダイカスト、金型、砂型鑄造全般のお客様に対応しています。

“Mel-Keeper” is a compact aluminum melting and holding furnace with graphite crucibles specially designed to melt continuously. It consists of preheating tower and crucible furnace realizing energy saving, less metal loss, higher metal quality and easy temperature control. And periodical furnace repair is not required. It is suitable for die-casting, metal mold and sand mold castings.

 日本ルツボ株式会社
NIPPON CRUCIBLE CO., LTD.

www.rutsubo.com

本社 〒150-0013 東京都渋谷区恵比寿 1-21-3 恵比寿NRビル
Tel: 03-3443-5551(代) Fax: 03-3443-5191
東京支店 〒150-0013 東京都渋谷区恵比寿 1-21-3 恵比寿NRビル
Tel: 03-3446-3411 Fax: 03-3443-5191

大阪支店 〒577-0002 大阪府東大阪市稲田上町 1-2-22
Tel: 06-6746-1281 Fax: 06-6746-1298
名古屋支店 〒487-0016 愛知県春日井市高蔵寺町北 5-1159
Tel: 0568-52-6311 Fax: 0568-52-6373